

# INSPIRON™

## INSTALLATIE HANDLEIDING





# INSPIRON™

## INSTALLATIE HANDLEIDING

Regelgevingsmodel: D03U-serie

Regelgevingstype: D03U001

# Opmerkingen, waarschuwingen en gevaar-kennisgevingen

 **N.B.:** Duidt belangrijke informatie aan voor een beter gebruik van de computer.

 **WAARSCHUWINGEN:** Duidt potentiële schade aan hardware of potentieel gegevensverlies aan en vertelt u hoe het probleem kan worden vermeden.

 **GEVAAR:** Duidt een risico aan van schade aan eigendommen, lichamelijk letsel of overlijden.

Als u een Dell™-computer uit de n-serie hebt aangeschaft, zijn de verwijzingen naar de Microsoft® Windows®-besturingssystemen in dit document niet van toepassing.

---

**De informatie in dit document kan zonder voorafgaande kennisgeving worden gewijzigd.**

© 2010 Dell Inc. Alle rechten voorbehouden.

Verveelvoudiging van deze materialen op welke wijze dan ook zonder schriftelijke toestemming van Dell Inc. is strikt verboden.

In deze tekst worden de volgende handelsmerken gebruikt: *Dell*, het *DELL*-logo, *YOURS IS HERE*, *Solution Station*, *Inspiron*, en *DellConnect* zijn handelsmerken van Dell Inc.; *AMD*, *AMD Athlon*, *AMD Turion*, *AMD Phenom*, en *ATI Mobility Radeon* zijn handelsmerken van Advanced Micro Devices, Inc.; *Microsoft*, *Windows*, en het logo van de *Windows*-startknop zijn (gedeponeerde) handelsmerken van Microsoft Corporation in de Verenigde Staten en/of andere landen; *Blu-ray Disc* is een handelsmerk van de Blu-ray Disc Association; *Ubuntu* is een gedeponeerd handelsmerk van Canonical Ltd.

Overige handelsmerken en handelsnamen kunnen in dit document worden gebruikt om naar entiteiten te verwijzen die het eigendomsrecht op die merken en de namen van hun producten claimen. Dell Inc. claimt op geen enkele wijze enig eigendomsrecht ten aanzien van andere handelsmerken of handelsnamen dan haar eigen handelsmerken en handelsnamen.

# Inhoud

<b>Uw Inspiron-desktop installeren</b> .....	<b>5</b>	Software-onderdelen .....	29
Voordat u de computer installeert .....	5	Dell Dock .....	30
Het beeldscherm aansluiten .....	6	Dell DataSafe Online Backup .....	32
Thuisbioscoop instellen (optioneel) .....	8	<b>Problemen oplossen</b> .....	<b>33</b>
Het toetsenbord en de muis aansluiten .....	13	Pieptooncodes .....	33
De netwerkkabel aansluiten (optioneel) .....	14	Netwerkproblemen .....	34
De netadapter aansluiten .....	15	Voedingsproblemen .....	35
Druk op de aan/uitknop .....	16	Geheugenproblemen .....	37
Het besturingssysteem installeren .....	17	Vastlopen en softwareproblemen .....	38
Middelen voor systeemherstel maken (aanbevolen) .....	18	<b>Ondersteuningshulpmiddelen gebruiken</b> ..	<b>40</b>
Verbinding maken met internet (optioneel) ..	19	Dell Support Center .....	40
<b>De Inspiron-desktop gebruiken</b> .....	<b>22</b>	My Dell Downloads .....	41
Onderdelen voorzijde .....	22	Systeemberichten .....	41
Bovenaanzicht .....	24	Probleemoplosser voor hardware .....	44
Functies aan de achterzijde .....	26	Dell Diagnostics (Dell Diagnostiek) .....	44

## Inhoud

<b>Het besturingssysteem herstellen</b> .....	<b>49</b>	<b>Meer informatie en bronnen</b> .....	<b>66</b>
Systeemherstel .....	50	<b>Specificaties</b> .....	<b>69</b>
Dell DataSafe Local Backup .....	51	<b>Bijlage</b> .....	<b>74</b>
Middelen voor systeemherstel .....	54	Kennisgeving over Macrovision .....	74
Dell Factory Image Restore .....	55	Informatie over de officiële Mexicaanse NOM-norm (alleen voor Mexico) .....	75
<b>Hulp verkrijgen</b> .....	<b>57</b>	<b>Index</b> .....	<b>76</b>
Technische ondersteuning en klantenservice .....	58		
DellConnect .....	59		
Online services .....	59		
Geautomatiseerde bestelstatusservice .....	60		
Productinformatie .....	61		
Items retourneren voor reparatie of restitutie onder de garantie .....	61		
Voordat u belt .....	63		
Contact opnemen met Dell .....	65		

# Uw Inspiron-desktop installeren

In dit gedeelte vindt u informatie over het installeren van uw Dell™ Inspiron™-desktop.



**GEVAAR: Voordat u aan een van de procedures in dit gedeelte begint, dient u de veiligheidsinstructies te lezen die bij de computer zijn meegeleverd. Raadpleeg voor meer informatie over aanbevolen procedures op het gebied van veiligheid onze website over de naleving van wet- en regelgeving op [www.dell.com/regulatory\\_compliance](http://www.dell.com/regulatory_compliance).**

## Voordat u de computer installeert

Let er bij het plaatsen van de computer op dat zich een stroombron in de buurt bevindt, dat er voldoende ventilatie is en een vlakke ondergrond om de computer op te plaatsen.

Als de luchtstroom rond uw computer wordt gehinderd, kan dit leiden tot oververhitting. Om oververhitting te voorkomen, dient u ten minste 10,2 cm ruimte vrij te laten aan de achterzijde van de computer en minimaal 5,1 cm aan alle overige zijden. U mag de computer nooit ingeschakeld in een afgesloten ruimte, zoals een kast of een lade, plaatsen.

## Het beeldscherm aansluiten

 **N.B.:** U kunt uw computer ook op de tv aansluiten. Zie voor meer informatie “Thuisbioscoop instellen (optioneel) ” op pagina 8.









Sluit de kabel van het beeldscherm aan op de ingebouwde VGA-connector of de HDMI-connector. Voor de beste prestaties sluit u het beeldscherm aan op de HDMI-connector.

U kunt een HDMI-DVI-adapter en extra HDMI-kabels aanschaffen op **[www.dell.com](http://www.dell.com)**.

Gebruik de juiste kabel voor de beschikbare connectors van uw computer en beeldscherm. De gegevens over de connectors van uw computer en beeldscherm staan beschreven in de volgende tabel.

 **N.B.:** Als u één beeldscherm wilt gebruiken, moet u dit op SLECHTS ÉÉN van de connectors van uw computer aansluiten.

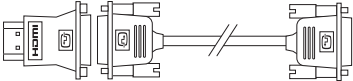

Type aansluiting	Computer	Kabel	Beeldscherm
VGA-naar-VGA (VGA-kabel)			
HDMI-naar-HDMI (HDMI-kabel)			
HDMI-naar-DVI (HDMI-DVI-adapter + DVI-kabel)			

## Thuisbioscoop instellen (optioneel)

U kunt de thuisbioscoop instellen door uw computer rechtstreeks aan te sluiten op een flatscreenmonitor of dit te doen via een audio/video-ontvanger met HDMI-kabel(s).

 **N.B.:** De HDMI-kabel(s) voor het draadloze beeldscherm wordt/worden niet bij de computer geleverd en moet/moeten apart worden aangeschaft. U kunt een HDMI-kabel kopen op [www.dell.com](http://www.dell.com).

### Rechtstreeks aansluiten op de flatscreenmonitor

1. Sluit het toetsenbord en de muis aan (zie “Het toetsenbord en de muis aansluiten” op pagina 13)
2. Voor audio- en video-output: Sluit het ene uiteinde van de HDMI-kabel aan op de HDMI-connector op uw computer en het andere op een beschikbare HDMI-connector op uw flatscreenmonitor.
3. Voor extra audio-uitvoer (optioneel): sluit de analoge 2.1-audiokabel aan op de line-outconnector op uw computer en leg de juiste verbindingen naar uw 2.1 kanaals luidsprekers.

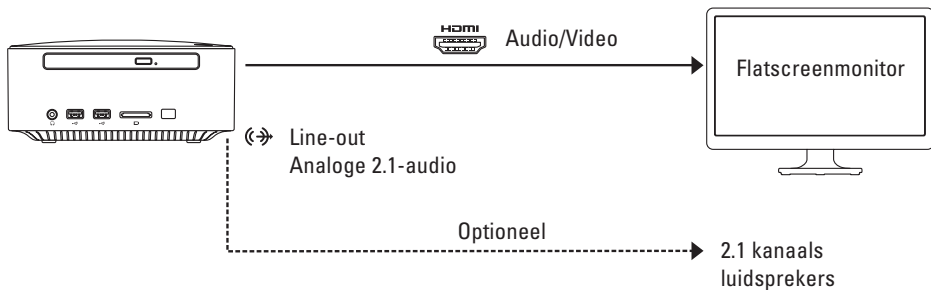

### Verbind de flatscreenmonitor via de audio/video-ontvanger

1. Sluit het toetsenbord en de muis aan (zie “Het toetsenbord en de muis aansluiten” op pagina 13)
2. Voor audio- en video-uitvoer:
  - a. sluit het ene uiteinde van de HDMI-kabel aan op de HDMI-connector op uw computer en het andere op een beschikbare HDMI-connector op uw audio/video-ontvanger.
  - b. sluit het ene uiteinde van de HDMI-kabel aan op de HDMI-uitvoerconnector op uw audio/video-ontvanger en het andere op een beschikbare HDMI-connector op uw flatscreenmonitor.
3. Voor extra audio-uitvoer (optioneel):
  - Analoge 2.1-audio: Sluit de analoge 2.1-audiokabel aan op de line-outconnector op uw computer en leg de juiste verbindingen naar uw 2.1-kanaals luidsprekers.
  - Digitale 7.1-audio:
    - a. Sluit het ene uiteinde van de optische S/PDIF-kabel aan op de optische S/PDIF-connector op uw computer en het andere op een beschikbare optische S/PDIF-connector op uw audio/video-ontvanger.
    - b. Sluit de 7.1 kanaals audiokabels van de audio/video-ontvanger aan op de 7.1 kanaals luidsprekers.

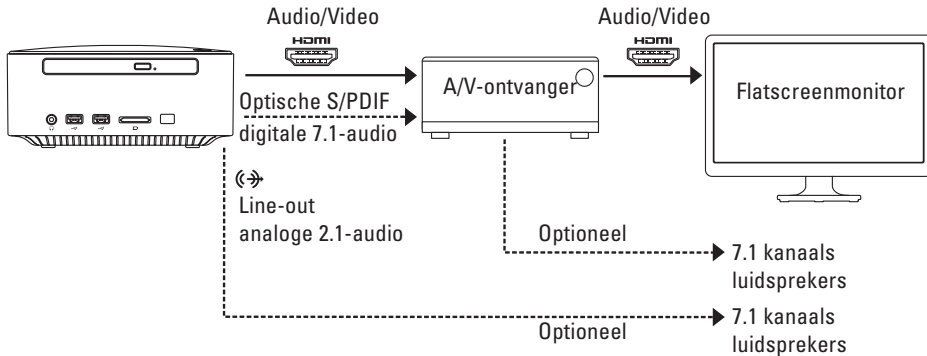

### De scherminstelling wijzigen

Met de scherminstelling kunt u het beeld aanpassen aan uw beeldscherm. U past de scherminstelling als volgt aan:

1. Zorg ervoor dat de computer aan staat.
2. Klik op **Starten**  → **Alle Programma's** → **Catalyst Control Center** → **CCC**.
3. Klik in het venster **Catalyst™ Control Center** op **Graphics** → **Desktops & Displays**.
4. In het venster **Desktops & Displays** klikt u op het beeld dat u wilt configureren.
5. Selecteer **Configure....**
6. Selecteer in het venster dat verschijnt het tabblad **Scaling Options**.
7. Pas de vormgeving zodanig aan dat het beeld op het scherm past.
8. Klik op **OK**.

## Het toetsenbord en de muis aansluiten

Sluit het USB-toetsenbord en de USB-muis aan op de USB-connectors op de achterzijde van de computer.

- **N.B.:** Als u een Wireless Trackball Keyboard van Dell hebt gekocht, raadpleegt u de documentatie die is meegestuurd om het draadloze toetsenbord te installeren.

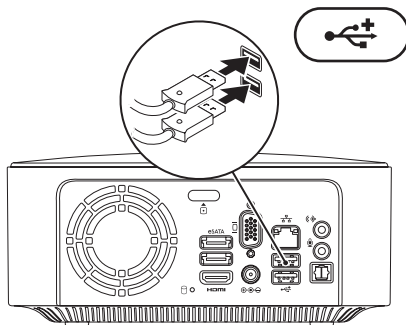

## De netwerkkabel aansluiten (optioneel)

Voor het voltooiën van de installatie van uw computer is geen netwerkverbinding vereist, maar als u een bestaand netwerk of een bestaande internetverbinding gebruikt via een vaste verbinding (zoals een breedbandservice of ethernetaansluiting) kunt u deze nu aansluiten.

**N.B.:** Gebruik alleen een ethernetkabel voor aansluiting op de netwerkconnector (RJ45-connector). Sluit geen telefoonkabel (RJ11-connector) aan op de netwerkconnector.

U sluit de computer aan op een netwerk- of breedbandapparaat door het ene uiteinde van een netwerkkabel aan te sluiten op de netwerkpoort of het breedbandapparaat. Sluit het andere uiteinde van de netwerkkabel aan op de netwerkconnector (RJ45-connector) op de achterzijde van de computer. Een klikgeluid geeft aan dat de netwerkkabel goed vastzit.

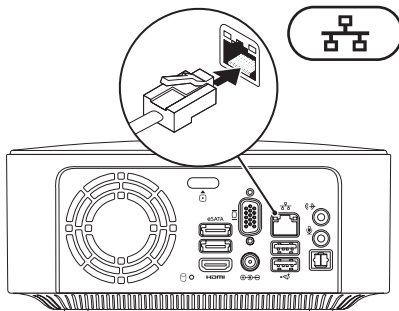



## De netadapter aansluiten

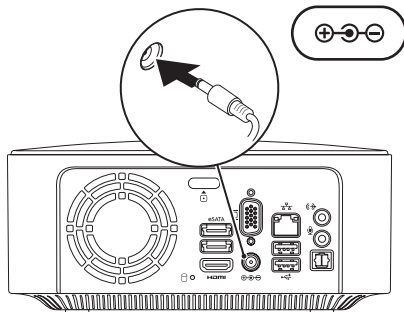

## Druk op de aan/uitknop

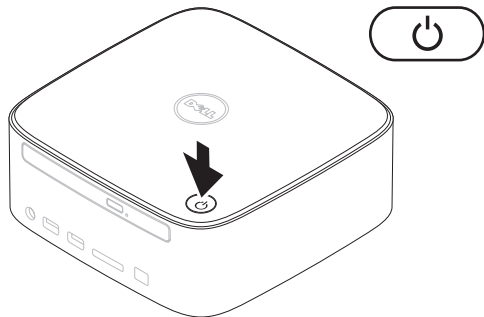



## Het besturingssysteem installeren

Uw computer is vooraf geconfigureerd met het besturingssysteem dat u bij de bestelling hebt uitgekozen.

### Microsoft Windows configureren

Volg de instructies op het scherm om Microsoft® Windows® voor het eerst te installeren. Deze stappen zijn vereist en het kan enige tijd duren voordat ze zijn voltooid. De instellingsschermen van Windows leiden u door verschillende procedures, zoals het accepteren van licentieovereenkomsten, het instellen van voorkeuren en het instellen van een internetverbinding.

 **WAARSCHUWINGEN: Onderbreek het installatieproces van het besturingssysteem niet. Als u dit wel doet, kan uw computer onbruikbaar worden en moet u het besturingssysteem opnieuw installeren.**

 **N.B.:** Het wordt aanbevolen om de nieuwste BIOS en stuurprogramma's te downloaden voor uw computer, die beschikbaar zijn op [support.dell.com](http://support.dell.com).

 **N.B.:** Kijk op [support.dell.com/MyNewDell](http://support.dell.com/MyNewDell) voor meer informatie over het besturingssysteem en functies.

### Ubuntu Linux installeren

Volg de instructies op het scherm om Ubuntu Linux voor de eerste keer te configureren.

## Middelen voor systeemherstel maken (aanbevolen)

 **N.B.:** Aanbevolen wordt om middelen voor systeemherstel te maken voordat u Microsoft Windows installeert.

De middelen voor systeemherstel kunnen worden gebruikt om het systeem terug te zetten naar de status waarin het verkeerde toen u de computer kocht, terwijl gegevensbestanden behouden blijven (zonder de schijf met het *besturingssysteem* te gebruiken). Middelen voor systeemherstel kunnen van pas komen als de computer niet meer goed functioneert na wijzigingen aan de hardware, software, stuurprogramma's of andere systeeminstellingen.

Om middelen voor systeemherstel te maken, hebt u het volgende nodig:

- Dell DataSafe Local Backup
- USB-stick met een minimumcapaciteit van 8 GB of een DVD-R/DVD+R/Blu-ray Disc™

 **N.B.:** Dell DataSafe Local Backup ondersteunt geen herschrijfbaar schijven.

Een middel voor systeemherstel maken:

1. Zorg ervoor dat de computer aan staat.
  2. Plaats de schijf in de computer of steek de USB-stick in een vrije poort.
  3. Klik op **Start**  → **Programma's** → **Dell DataSafe Local Backup**.
  4. Klik op **Middelen voor systeemherstel maken**.
  5. Volg de aanwijzingen op het scherm.
-  **N.B.:** Zie “Middelen voor systeemherstel” op pagina 54 voor meer informatie over middelen voor systeemherstel.

## Verbinding maken met internet (optioneel)

Als u verbinding met internet wilt maken, hebt u een externe modem of netwerkverbinding en een internetaanbieder (ISP) nodig.

Als u aanvankelijk geen externe USB-modem of WLAN-adapter hebt aangeschaft, kunt u deze aanschaffen op [www.dell.com](http://www.dell.com).

### Een kabelverbinding instellen

- Als u een inbelverbinding gebruikt, sluit u het telefoonsnoer aan op de externe USB-modem (optioneel) en op de telefoonaansluiting voordat u de internetverbinding instelt.
- Als u een ADSL- of kabel-/satellietmodem gebruikt, moet u contact opnemen met uw internetprovider of uw aanbieder voor mobiele telefonie voor installatie-instructies.

U voltooit de instelling van de vaste internetverbinding door de instructies te volgen in “De internetverbinding instellen” op pagina 20.

### Een draadloze verbinding instellen

 **N.B.:** Voor het instellen van uw draadloze router raadpleegt u de documentatie die bij uw router werd geleverd.

Voordat u de draadloze internetverbinding kunt gebruiken, moet u de computer aansluiten op uw draadloze router.

Verbinding met een draadloze router instellen:

*Windows® 7*

1. Sla eventueel geopende bestanden op en sluit deze bestanden en eventueel geopende programma's af.
2. Klik op **Start**  → **Configuratiescherm**.
3. In het zoekvak typt u **netwerk**; klik vervolgens op **Netwerkcentrum** → **Verbinding met een netwerk maken**.

## Uw Inspiron-desktop installeren

4. Volg de instructies op het scherm om de instelling te voltooien.

### *Windows Vista®*

1. Sla eventueel geopende bestanden op en sluit deze bestanden en eventueel geopende programma's af.
2. Klik op **Start**  → **Verbinding maken**.
3. Volg de instructies op het scherm om de instelling te voltooien.

### **De internetverbinding instellen**



Internetaanbieders en hun aanbod zijn per land verschillend. Neem contact op met uw internetaanbieder voor informatie over het aanbod in uw land.

Als u nu geen verbinding met internet kunt maken, maar dit eerder wel is gelukt, is er mogelijk een storing bij de internetprovider. Neem contact op met uw internetaanbieder of probeer het later nog eens.

Zorg dat u de informatie van uw internetprovider bij de hand hebt. Als u geen internetprovider hebt, kan de wizard **Verbinding maken met het Internet** u helpen om een internetaanbieder te vinden.

De internetverbinding instellen:

### *Windows 7*

1. Sla eventueel geopende bestanden op en sluit deze bestanden en eventueel geopende programma's af.
  2. Klik op **Start**  → **Configuratieschermb.**
  3. In het zoekvak typt u `netwerk`; klik vervolgens op **Netwerkcentrum** → **Een nieuwe verbinding of een nieuw netwerk instellen** → **Verbinding met internet maken**. Het venster **Verbinding met internet maken** verschijnt.
-  **N.B.:** Als u niet weet welk type verbinding u moet selecteren, klikt u op **Help me bij het selecteren** of neemt u contact op met uw internetaanbieder.

4. Volg de instructies op het scherm en gebruik de installatie-informatie van uw internetprovider om de installatie te voltooien.

### *Windows Vista*

1. Sla eventueel geopende bestanden op en sluit deze bestanden en eventueel geopende programma's af.
  2. Klik op **Start**  → **Configuratiescherm**.
  3. In het zoekvak typt u `netwerk`; klik vervolgens op **Netwerkcentrum** → **Een verbinding of netwerk instellen** → **Verbinding met internet maken**.  
Het venster **Verbinding met internet maken** verschijnt.
-  **N.B.:** Als u niet weet welk type verbinding u moet selecteren, klikt u op **Help me bij het selecteren** of neemt u contact op met uw internetaanbieder.

4. Volg de instructies op het scherm en gebruik de installatie-informatie van uw internetprovider om de installatie te voltooien.

# De Inspiron-desktop gebruiken

In dit gedeelte vindt u informatie over de onderdelen van de Inspiron™-desktop.

## Onderdelen voorzijde

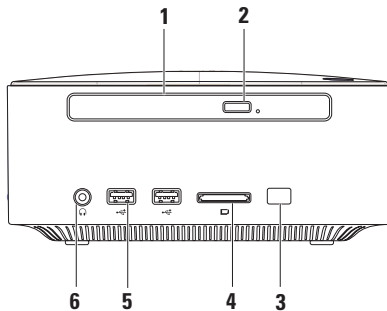



---

**1 Optische schijf (optie):** voor het afspelen of opnemen van standaard (12 cm) cd's, dvd's, en Blu-ray Discs. Wilt u een schijf plaatsen of verwijderen, druk dan op de uitwerpknop van het optisch station zodat de lade opent.

---

**2 Uitwerpknop optisch station:** hiermee kan de schijflade van het optische station worden geopend.

---

**3 IR-sensor (optie):** detecteert apparaten die met infraroodsignalen werken (zoals afstandsbedieningen).

---

**4  4-in-1-geheugenkaartlezer:** biedt een snelle en handige manier om digitale foto's, muziek, video's en documenten weer te geven en te delen die zijn opgeslagen op geheugenkaarten.

**N.B.:** Uw computer wordt geleverd met een plastic dummykaart in de mediakaartsleuf. Deze beschermt ongebruikte sleuven tegen stof en andere deeltjes. Bewaar de dummykaart en gebruik deze wanneer er geen mediakaart in de sleuf is geplaatst. Dummykaarten van andere computers passen mogelijk niet in uw computer.

---

**5  USB 2.0-connectors (2):** deze dienen voor de aansluiting van USB-apparaten zoals geheugensticks, digitale camera's en mp3-spelers.

---

**6  Hoofdtelefoonconnector:** hierop kunt een hoofdtelefoon aansluiten.  
**N.B.:** Voor de aansluiting van een luidspreker of geluidssysteem met voeding gebruikt u de audio out- of S/PDIF-connector aan de achterzijde van uw computer.

---

## Bovenaanzicht

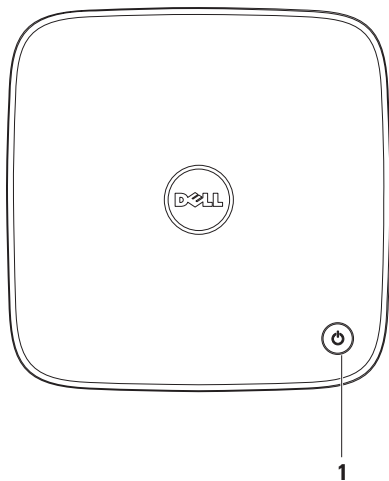

- 1  **Aan/uit-knop en -lampje:** indrukken om de computer aan of uit te schakelen. Het lampje in het midden van de knop geeft de volgende voedingsstatussen aan:
- Uit: de computer is geheel uitgeschakeld, staat in de slaapstand, of krijgt geen stroom.
  - Continu wit: de computer staat aan.
  - Continu oranje: de computer staat in de slaapstand of stand-bystand of er is mogelijk een probleem met het moederbord of de voeding.
  - Knipperend amberkleurig lampje: meldt een probleem met het moederbord of de voeding.
- N.B.:** Zie “Voedingsproblemen” op pagina 35 voor informatie over problemen met de voeding.
-

## Functies aan de achterzijde

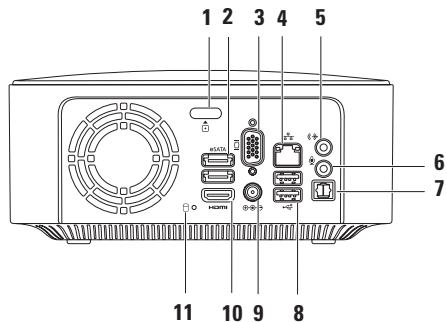

- 
- 1  **Ontgrendelingstoets kap:** opent de bovenste kap van de computer.

---

  - 2  **eSATA-connectors (2):** voor het aansluiten van SATA en eSATA compatibele opslagapparaten (zoals externe vaste schijven of optische stations) of USB-apparaten (zoals een muis, toetsenbord, printer, extern station of mp3-speler).

---

  - 3  **VGA-connector:** voor het aansluiten van videoapparatuur, zoals een monitor of een projector.

---

  - 4  **Netwerkconnector:** hiermee kunt u de computer aansluiten op een netwerk of (breedband) kabelmodem.

---

  - 5  **Line-outconnector:** hierop kunt u een hoofdtelefoon of luidsprekers met ingebouwde versterker aansluiten.

---

  - 6  **Microfoonconnector:** hierop kunt u een microfoon voor spraak- of audio-invoer voor een geluids- of telefoonprogramma aansluiten.

---

  - 7 **Optische S/PDIF-connector:** hierop kunt u versterkers, luidsprekers of tv's aansluiten, voor een digitale audio-uitvoer via optische digitale kabels. Dit formaat draagt een audiosignaal zonder via een analoog audioconversieproces te werken.
-

- 8**  **USB 2.0-connectors (2):** hierop kunt u USB-apparaten aansluiten, zoals een muis, toetsenbord, printer, extern station of mp3-speler.
- 
- 9**  **Netadapter connector:** hiermee sluit u de voedingskabel van de adapter aan op de computer.
- 
- 10**  **HDMI-connector:** hierop kunt u een tv voor zowel 2.1-audio- als videosignalen aansluiten.  
**N.B.:** Als zowel de HDMI- als de line-outconnectors aangesloten zijn, loopt het audiosignaal via de analoge line-outconnectors en niet via de HDMI-connector.
- 
- 11**  **Activiteitslampje voor vaste schijf :** brandt wanneer de computer gegevens leest of schrijft. Een wit lampje geeft aan dat de harde schijf in werking is.  
 **WAARSCHUWINGEN: Schakel de computer nooit uit als het lampje knippert. Hiermee voorkomt u gegevensverlies.**
-

## Software-onderdelen

 **N.B.:** Zie voor meer informatie over beeldschermen de *Technologiegids van Dell* op [support.dell.com/manuals](http://support.dell.com/manuals) of op de volgende plek:

*Windows® 7:* **Start**  → **Alle programma's** → **Help-bestanden van Dell.**

*Windows Vista®:* **Start**  → **Help en ondersteuning** → **Dell EDocs.**

## Productiviteit en communicatie

U kunt uw computer gebruiken om presentaties, brochures, wenskaarten, folders en spreadsheets te maken. Ook kunt u digitale foto's en afbeeldingen bewerken en weergeven. Kijk op uw aankoopbon welke software op uw computer is geïnstalleerd.

Nadat u verbinding met internet hebt gemaakt, kunt u websites bekijken, een e-mailaccount instellen en bestanden uploaden of downloaden.

## Entertainment en multimedia

U kunt uw computer gebruiken om video's te bekijken, spelletjes te spelen, uw eigen cd's te maken en naar muziek- en internetradiostations te luisteren. Uw optisch station biedt mogelijk ondersteuning voor meerdere discsoorten, waaronder cd's, Blu-ray Discs (als deze optie wordt gekozen bij aankoop) en dvd's.

U kunt afbeeldingen en videobestanden downloaden of kopiëren van draagbare apparaten, zoals digitale camera's en mobiele telefoons. Met optionele softwaretoepassingen kunt u muziek- en videobestanden ordenen en maken, opnemen op een schijf, opslaan op draagbare apparaten zoals mp3-spelers en handheld-entertainmentapparaten of afspelen en weergeven op aangesloten tv's, projectors en thuisbioscoopapparatuur.

### Dell Dock

Het Dell Dock is een groep pictogrammen waarmee u op eenvoudige wijze toegang kunt krijgen tot veelgebruikte toepassingen, bestanden en mappen. U kunt het Dock aan uw persoonlijke voorkeur aanpassen door het volgende te doen:

- Pictogrammen toevoegen of verwijderen.
- De kleur en locatie van het Dock wijzigen
- Verwante pictogrammen groeperen in categorieën.
- Het gedrag van de pictogrammen wijzigen





## Een categorie toevoegen

1. Klik met de rechtermuisknop op het Dock, klik op **Toevoegen**→ **Categorie**.  
Het venster **Categorie toevoegen/bewerken** wordt weergegeven.
2. Voer de naam van de categorie in het veld **Titel** in.
3. Selecteer een pictogram voor de categorie uit het vak **Een afbeelding selecteren** .
4. Klik op **Opslaan**.

## Een pictogram toevoegen

Sleep het pictogram naar het Dock of een categorie.



## Een categorie of pictogram verwijderen

1. Klik met de rechtermuisknop op een categorie of pictogram op het Dock en klik op **Snelkoppeling verwijderen** of **Categorie verwijderen**.
2. Volg de aanwijzingen op het scherm.

## Het Dock aan uw persoonlijke voorkeur aanpassen

1. Klik met de rechtermuisknop op het Dock en klik op **Geavanceerde instelling....**
2. Kies de gewenste optie om het Dock aan uw persoonlijke voorkeur aan te passen.

## Dell DataSafe Online Backup

-  **N.B.:** Dell DataSafe Online is mogelijk niet in alle regio's beschikbaar.
-  **N.B.:** Voor een hoge upload- of downloadsnelheid wordt een breedbandverbinding aanbevolen.

Dell DataSafe Online is een automatische back-up- en herstelservice, die helpt om uw gegevens en andere belangrijke bestanden te beschermen tegen ernstige problemen zoals diefstal, brand of natuurrampen. U krijgt toegang tot deze service via een account met wachtwoord-bescherming.

Meer informatie vindt u op [delldatasafe.com](http://delldatasafe.com).

Back-ups plannen:

1. Dubbelklik op het pictogram voor Dell DataSafe Online  op de taakbalk.
2. Volg de instructies die op het scherm verschijnen.

# Problemen oplossen

Dit gedeelte bevat informatie over het oplossen van problemen met uw computer. Zie “Ondersteuningshulpmiddelen gebruiken” op pagina 40 of “Contact opnemen met Dell” op pagina 65 als u het probleem niet kunt oplossen met de volgende richtlijnen.



**GEVAAR: Alleen opgeleid onderhoudspersoneel mag de computerkap verwijderen. Raadpleeg de *Onderhoudshandleiding* op [support.dell.com/manuals](http://support.dell.com/manuals) voor geavanceerde service-aanwijzingen.**

## Pieptooncodes

De computer kan tijdens het opstarten een reeks pieptonen laten horen als er fouten of problemen zijn. Deze pieptonen, ook wel een piepcode genaamd, identificeren een probleem. Schrijf de piepcode op en neem contact op met Dell (zie 'Contact opnemen met Dell' op pagina 65).



**N.B.:** Raadpleeg voor het vervangen van onderdelen de *Onderhoudshandleiding* op [support.dell.com/manuals](http://support.dell.com/manuals).

Pieptoncode	Mogelijk probleem
Eén	Mogelijke fout met het moederbord: fout in de BIOS ROM-checksum
Twee	Geen RAM-geheugen gedetecteerd <b>N.B.:</b> Als u een geheugenmodule hebt geïnstalleerd of vervangen, moet u controleren of de geheugenmodule correct geplaatst is.
Drie	Mogelijke moederbordfout: chipsetfout
Vier	RAM-lees-/schrijffout
Vijf	Fout met realtimeklok.
Zes	Fout met videokaart of chipset

## Netwerkproblemen

### Draadloze verbindingen

**Als de netwerkverbinding is verbroken, is de draadloze router offline of is draadloos uitgeschakeld op de computer.**

- Controleer of uw draadloze router is ingeschakeld en verbonden met uw gegevensbron (kabelmodem of netwerkhub).
- Maak opnieuw een verbinding met de draadloze router (zie “Een draadloze verbinding instellen” op pagina 19).

### Vaste verbindingen

**Als de netwerkverbinding verbroken is:**

- Controleer of de kabel is aangesloten en of deze niet is beschadigd.
- Controleer de status van het lampje voor de verbindingintegriteit.

Het verbindingslampje op de geïntegreerde netwerkconnector geeft aan of de verbinding werkt en geeft informatie over de status:

- Uit: de computer detecteert geen fysieke verbinding met het netwerk.
- Groen: er is een goede verbinding tussen een 10/100-Mbps-netwerk en de computer.
- Oranje: er is een goede verbinding tussen een 1000-Mbps netwerk en de computer.

 **N.B.:** Het verbindingslampje op de netwerkaansluiting is alleen van toepassing op een vaste netwerkverbinding. Het lampje voor de verbindingintegriteit geeft geen informatie over de status van draadloze verbindingen.

## Voedingsproblemen

**Als het aan/uit-lampje uit is,** is de computer in de slaapstand of uitgeschakeld, of krijgt de computer geen stroom.

- Druk op de aan/uit-knop. De uitgeschakelde computer keert terug naar de normale werking als deze uit staat of in de slaapstand staat.
- Duw de netadapter goed vast in de voedingsaansluiting van de netadapter en het stopcontact.
- Als de netadapter is aangesloten op een stekkerdoos, gaat u na of de stekkerdoos is aangesloten op een stopcontact en of de stekkerdoos is ingeschakeld.
- Omzeil voedingsbeschermingsapparaten, stekkerdozen en verlengkabels om te controleren of de computer kan worden ingeschakeld.

## Problemen oplossen

- Controleer de stroomvoorziening van het stopcontact door er een ander apparaat, zoals een lamp, op aan te sluiten.
- Als het probleem aanhoudt, neemt u contact op met Dell (zie “Contact opnemen met Dell” op pagina 65).

**Als het aan/uit-lampje continu wit brandt en de computer niet reageert**, is het beeldscherm mogelijk niet aangesloten of ingeschakeld.

- Controleer of het beeldscherm op de juiste wijze is aangesloten en schakel het uit en daarna weer in.
- Als het probleem aanhoudt, neemt u contact op met Dell (zie “Contact opnemen met Dell” op pagina 65).

**Als het aan/uit-lampje continu oranje brandt:**

- De computer staat in de slaapstand of stand-bystand. Druk op een toets op het toetsenbord, beweeg de aangesloten muis of druk op de aan/uit-knop om de normale werking van de computer te hervatten.

- Er kan een probleem zijn met het moederbord of met de voeding. Neem voor hulp contact op met Dell (zie “Contact opnemen met Dell” op pagina 65).

**Als het aan/uit-lampje oranje knippert**, kan er een probleem zijn met het moederbord of met de stroomvoorziening.

Neem voor hulp contact op met Dell (zie “Contact opnemen met Dell” op pagina 65).

**Als er interferentie optreedt die de ontvangst op uw computer belemmert:** een ongewenst signaal veroorzaakt interferentie door andere signalen te onderbreken of blokkeren.

Interferentie kan worden veroorzaakt door:

- Verlengsnoeren voor voeding, toetsenbord of muis.
- Te veel apparaten aangesloten op één stekkerdoos.
- Meerdere stekkerdozen aangesloten op hetzelfde stopcontact.

## Geheugenproblemen

**Als er een bericht wordt weergegeven met de melding** dat er onvoldoende geheugen is:

- Bewaar en sluit alle geopende bestanden of programma's die u niet gebruikt om erachter te komen of het probleem daarmee is opgelost.
- Raadpleeg de documentatie bij de software voor de minimale geheugenvereisten. Installeer zo nodig extra geheugen (zie de *Onderhoudshandleiding* op **support.dell.com/manuals**).
- Verwijder de geheugenmodules en plaats deze opnieuw (zie de *Onderhoudshandleiding* op **support.dell.com/manuals**) om er zeker van te zijn dat de computer goed met het geheugen communiceert.
- Als het probleem aanhoudt, neemt u contact op met Dell (zie "Contact opnemen met Dell" op pagina 65).

**Als er andere problemen met het geheugen zijn:**

- Volg de installatierichtlijnen voor het geheugen (zie de *Onderhoudshandleiding* op **support.dell.com/manuals**).
- Controleer of de geheugenmodule compatibel is met uw computer. Uw computer ondersteunt DDR3-geheugen. Zie "Basisspecificaties" op pagina 69 voor meer informatie over het type geheugen dat door uw computer wordt ondersteund.
- Voer Dell-diagnostiek uit (zie "Dell Diagnostics (Dell-diagnostiek)" op pagina 44).
- Verwijder de geheugenmodules en plaats deze opnieuw (zie de *Onderhoudshandleiding* op **support.dell.com/manuals**) om er zeker van te zijn dat de computer goed met het geheugen communiceert.
- Als het probleem aanhoudt, neemt u contact op met Dell (zie "Contact opnemen met Dell" op pagina 65).

## Vastlopen en softwareproblemen

**Als de computer niet opstart:** controleer of de netadapter goed op de computer en het stopcontact is aangesloten.

**Als een programma niet meer reageert,** beëindigt u het programma:

1. Druk tegelijkertijd op <Ctrl><Shift><Esc>.
2. Klik op **Toepassingen**.
3. Klik op het programma dat niet meer reageert.
4. Klik op **Taak beëindigen**.

**Als een programma blijft vastlopen:** raadpleeg de softwaredocumentatie. Indien nodig maakt u de installatie van het programma ongedaan en installeert u het opnieuw.

 **N.B.:** Bij software worden normaliter installatie-instructies geleverd in de vorm van een installatiehandleiding of op een cd.

**Als de computer niet meer reageert of het beeldscherm onafgebroken blauw is:**

 **WAARSCHUWINGEN: U loopt het risico gegevens te verliezen als u het besturingssysteem niet afsluit.**

Als het niet lukt om een reactie te krijgen door op een toets op het toetsenbord te drukken of de muis te bewegen, dient u de aan/uit-knop in te drukken en deze minstens 8 - 10 seconden ingedrukt te houden tot de computer uit gaat. Start de computer vervolgens opnieuw.

**Als een programma werd ontworpen voor een eerder Microsoft Windows-besturingssysteem:** voer de Wizard programmacompatibiliteit uit. Met de wizard Programmacompatibiliteit kunt u een programma configureren zodat het werkt in een omgeving die overeenstemt met een eerdere versie van het Microsoft® Windows®-besturingssysteem.



*Windows® 7:*

1. Klik op **Start**  → **Configuratiescherm** → **Programma's** → **Programma's gebruiken die voor eerdere versies van Windows zijn gemaakt**.
2. Klik in het welkomstscherf op **Volgende**.
3. Volg de aanwijzingen op het scherm.

*Windows Vista®:*

1. Klik op **Start**  → **Configuratiescherm** → **Programma's** → **Een ouder programma met deze versie van Windows gebruiken**.
2. Klik in het welkomstscherf op **Volgende**.
3. Volg de aanwijzingen op het scherm.

**Als u andere softwareproblemen hebt :**

- Maak direct een back-up van uw bestanden.
- Gebruik een virusscanner om de vaste schijf of cd's te scannen.
- Bewaar en sluit alle geopende bestanden of programma's en sluit de computer af via het menu **Start** .

- Raadpleeg de softwaredocumentatie of neem contact op met de softwareleverancier voor informatie over het oplossen van problemen:
  - Controleer of het programma compatibel is met het besturingssysteem dat op de computer is geïnstalleerd.
  - Controleer of de computer aan de minimale hardwarevereisten voor de software voldoet. Raadpleeg de softwaredocumentatie voor informatie.
  - Controleer of het programma op juiste wijze is geïnstalleerd en geconfigureerd.
  - Controleer of de apparaatstuurprogramma's geen conflict veroorzaken met het programma.
  - Zo nodig verwijdert u het programma en installeert u het opnieuw.

# Ondersteuningshulpmiddelen gebruiken

## Dell Support Center

Het Dell Support Center biedt de service, ondersteuning en systeemspecifieke informatie die u nodig heeft.

Klik op het pictogram  op de taakbalk om de toepassing te starten.

De startpagina van het **Dell Support Center** toont het modelnummer van uw computer, het serviceplaatje, de code voor express-service en contactinformatie.

De startpagina biedt tevens koppelingen naar de volgende onderdelen:



**Zelfhulp** (probleemoplossing, beveiliging, systeemprestaties, netwerk/internet, back-up/herstel en Windows-besturingsstysteem)



### Waarschuwingen

(waarschuwingen van technische ondersteuning die relevant zijn voor uw computer)



### Ondersteuning door Dell

(Technische ondersteuning met DellConnect™, Klantenservice, Training en zelfstudie, Help-informatie met Solution Station™ en Online scan met PC CheckUp)



### Over uw computer

(Eigenaarshandleiding, Garantie-informatie, Systeeminformatie, Upgrades & accessoires)

Voor meer informatie over het **Dell Support Center** en de beschikbare ondersteuningshulpmiddelen, klikt u op de tab **Services** op [support.dell.com](http://support.dell.com).

## My Dell Downloads

 **N.B.:** My Dell Downloads is mogelijk niet in alle regio's beschikbaar.

Van sommige software die vooraf op uw nieuwe computer is geïnstalleerd, wordt geen cd of dvd meegeleverd. Deze software is beschikbaar op My Dell Downloads. Vanaf deze website kunt u beschikbare software downloaden om het systeem opnieuw te installeren of eigen back-upmedia te maken.

My Dell Downloads registreren en gebruiken:

1. Ga naar **[downloadstore.dell.com/media](https://downloadstore.dell.com/media)**.
2. Volg de instructies op het scherm om de software te registreren en te downloaden.
3. Opnieuw installeren of back-upmedia van de software maken voor toekomstig gebruik.

## Systeemberichten

Als er een probleem of fout op uw computer optreedt, kan er een systeembericht worden weergegeven dat u helpt de oorzaak vast te stellen en aangeeft wat u moet doen om het probleem op te lossen.

 **N.B.:** Als het weergegeven bericht niet in de volgende voorbeelden wordt vermeld, raadpleegt u de documentatie bij het besturingssysteem of het programma dat werd uitgevoerd toen het bericht verscheen. U kunt ook de *Technologiegids van Dell* op uw vaste schijf of de Dell Support-website op **[support.dell.com/manuals](https://support.dell.com/manuals)** raadplegen of "Contact opnemen Dell" op pagina 65 lezen voor ondersteuning.

**Waarschuwing! Previous attempts at booting this system have failed at checkpoint [nnnn]. (Waarschuwing! Eerdere pogingen om het systeem op te starten, zijn mislukt op het controlepunt [nnnn].) Noteer dit controlepunt en neem contact op met de technische ondersteuning van Dell** om dit probleem op te lossen. De computer is er drie keer achtereen niet in geslaagd om de opstartprocedure uit te voeren vanwege dezelfde fout. Zie "Contact opnemen met Dell" op pagina 65 voor ondersteuning.

**CMOS checksum error** (Fout in CMOS-controlesom): mogelijke fout met het moederbord of de RTC-batterij is bijna leeg. Batterij moet worden vervangen. Zie de *Onderhoudshandleiding* op [support.dell.com/manuals](http://support.dell.com/manuals) of "Contact opnemen met Dell" op pagina 65 voor ondersteuning.

**CPU fan failure** (Defecte processorventilator): de processorventilator is defect. De processorventilator moet worden vervangen. Zie de *Onderhoudshandleiding* op [support.dell.com/manuals](http://support.dell.com/manuals).

**Hard-disk drive failure** (Storing in de vaste schijf): mogelijke storing in de vaste schijf tijdens POST. Zie "Contact opnemen met Dell" op pagina 65 voor ondersteuning.

**Storing bij het lezen van de vaste schijf**(Storing bij het lezen van de vaste schijf): mogelijke storing in de vaste schijf tijdens de opstarttest van de vaste schijf. Zie "Contact opnemen met Dell" op pagina 65 voor ondersteuning.

**Keyboard failure** (Toetsenbord werkt niet): vervang toetsenbord of controleer of de kabel goed aangesloten zit.

**No boot device available** (Geen opstartapparaat beschikbaar): de vaste schijf bevat geen opstartpartitie, de kabel van de vaste schijf is los of er is geen opstartapparaat.

- Als de vaste schijf als opstartapparaat is ingesteld, moet u controleren of alle kabels correct zijn aangesloten en of de schijf correct is geïnstalleerd en als opstartapparaat is gepartitioneerd.
- Open het systeemsetupprogramma en controleer of de opstartvolgorde juist is. Zie de *Onderhoudshandleiding* op **support.dell.com/manuals**.

**No timer tick interrupt** (Geen timertikonderbreking): mogelijk is een chip op het moederbord of het moederbord zelf defect. Zie de *Onderhoudshandleiding* op **support.dell.com/manuals** of "Contact opnemen met Dell" op pagina 65 voor ondersteuning.

**USB over current error (USB gebruikt te veel stroom):** koppel het USB-apparaat los. Het USB-apparaat heeft meer stroom nodig voor een optimale werking. Als uw apparaat twee USB-kabels heeft, sluit u beide aan. Anders sluit u een externe stroombron op het USB-apparaat aan.

**LET OP: het ZELFCONTROLEREND SYSTEEM van de vaste schijf heeft aangegeven dat een van de parameters het normale gebruiksbereik heeft overschreden. Dell beveelt aan om regelmatig een back-up van uw gegevens te maken. Een parameter die buiten het bereik ligt, kan al dan niet duiden op een probleem met de vaste schijf : S.M.A.R.T.-fout, mogelijke fout in de vaste schijf. Zie "Contact opnemen met Dell" op pagina 65 voor ondersteuning.**

## Probleemoplosser voor hardware

Als een apparaat tijdens de installatie van het besturingssysteem niet wordt gedetecteerd of als het wel wordt gedetecteerd maar niet juist wordt geconfigureerd, kunt u de **Probleemoplosser voor hardware** gebruiken om het compatibiliteitsprobleem op te lossen.



U start de probleemoplosser voor hardware als volgt:

1. Klik op **Start**  → **Help en ondersteuning**.
2. Typ `probleemoplosser voor hardware` in het zoekveld en druk op <Enter> om de zoekactie te starten.
3. Selecteer in de zoekresultaten de optie die het probleem het beste omschrijft en volg de overige stappen om het probleem op te lossen.

## Dell Diagnostics (Dell Diagnostiek)

Als er zich een probleem met uw computer voordoet, voert u eerst de controles uit die in “Vastlopen en softwareproblemen” op pagina 38 worden beschreven en voert u Dell Diagnostics (Dell-diagnostiek) uit voordat u contact met Dell opneemt voor technische ondersteuning.

Het verdient de aanbeveling om deze procedures af te drukken voordat u begint.

-  **N.B.:** Dell Diagnostics (Dell-diagnostiek) werkt alleen op Dell-computers.
-  **N.B.:** De schijf *Drivers and Utilities (Stuur- en hulpprogramma's)* is mogelijk niet met uw computer meegeleverd.

Zie de sectie System Setup (systeemsetup) in de *Onderhoudshandleiding* om de configuratie voor uw computer door te nemen en om ervoor te zorgen dat het apparaat dat u wilt testen in het systeemsetupprogramma wordt weergegeven en actief is.

Start Dell Diagnostics (Dell-diagnostiek) vanaf de vaste schijf of vanaf de schijf *Drivers and Utilities (Stuur- en hulpprogramma's)*.

### Dell Diagnostics (Dell-diagnostiek) starten vanaf de vaste schijf

Het hulpprogramma Dell Diagnostics (Dell-diagnostiek) bevindt zich op een verborgen partitie op de vaste schijf.

 **N.B.:** Zie “Contact opnemen met Dell” op pagina 65 als uw computer geen beeld geeft.

1. Controleer of de computer is aangesloten op een werkend stopcontact.
2. Start de computer (opnieuw) op.
3. Druk op <F12> zodra het DELL™-logo verschijnt. Selecteer **Diagnostics** (Diagnostiek) in het opstartmenu en druk op <Enter>.

Hierdoor wordt op uw computer mogelijk de PSA (Pre-Boot System Assessment) opgeroepen.

 **N.B.:** Als u te lang wacht en het logo van het besturingssysteem wordt weergegeven, moet u blijven wachten totdat het bureaublad van Microsoft® Windows® wordt weergegeven. Daarna schakelt u de computer uit en probeert u het opnieuw.

 **N.B.:** Als een bericht wordt weergegeven dat er geen partitie met een diagnostisch hulpprogramma is gevonden, voert u Dell Diagnostics (Dell-diagnostiek) uit vanaf de schijf *Drivers and Utilities (Stuur- en hulpprogramma's)*.

Als PSA (Systeemherstel) wordt geopend:

- a. De PSA begint met het uitvoeren van tests.
- b. Als de PSA (Systeemherstel) succesvol is, wordt het volgende bericht getoond:  

```
'No problems have been found with this system so far. Do you want to run the remaining memory tests? This will take about 30 minutes
```

## Ondersteuningshulpmiddelen gebruiken

or more. Do you want to continue? (Recommended).” (Er zijn tot dusverre geen problemen gevonden met dit systeem. Wilt u de resterende geheugentests uitvoeren? Dit neemt 30 minuten of meer in beslag. Wilt u doorgaan? (Aanbevolen).)

- c. Als er problemen met het geheugen zijn, drukt u op <y>, kies anders <n>. De volgende melding wordt afgebeeld “Booting Dell Diagnostic Utility Partition. Press any key to continue.” (Opstarten vanaf partitie met Dell Diagnostics (Dell-diagnostiek). Druk op een willekeurige toets om door te gaan).

- d. Druk op een willekeurige toets om het venster **Choose An Option (Een optie kiezen)** te openen.

*Als PSA (Systeemherstel) niet wordt geopend:*

Druk op een toets om Dell Diagnostics (Dell-diagnostiek) vanaf de verborgen partitie op de vaste schijf te starten. Ga vervolgens naar het venster **Choose An Option (Een optie kiezen)**.

4. Selecteer de test die u wilt uitvoeren.
  5. Als er tijdens een test een probleem wordt gedetecteerd, wordt er een bericht weergegeven met de foutcode en een beschrijving van het probleem. Schrijf de foutcode en een beschrijving van het probleem op en neem contact op met Dell (zie “Contact opnemen met Dell” op pagina 65).
-  **N.B.:** Het serviceplaatje voor de computer wordt bovenaan in elk testscherm weergegeven. U kunt uw computer aan de hand van de servicetag identificeren als u contact opneemt met Dell.





6. Wanneer de tests voltooid zijn, sluit u het testscherm om terug te keren naar het scherm **Choose An Option (Een optie kiezen)**.
7. Als u Dell Diagnostics (Dell-diagnostiek) wilt afsluiten en de computer opnieuw wilt opstarten, klikt u op **Exit (Afsluiten)**.

### Dell Diagnostics (Dell-diagnostiek) starten vanaf de schijf Drivers and Utilities (Stuur- en hulpprogramma's)

 **N.B.:** De schijf *Drivers and Utilities (Stuur- en hulpprogramma's)* is mogelijk niet met uw computer meegeleverd.

1. Plaats de schijf *Drivers and Utilities (Stuur- en hulpprogramma's)* in het station.
2. Zet de computer uit en start deze opnieuw. Wanneer het DELL™-logo verschijnt, drukt u direct op <F12>.

 **N.B.:** Als u te lang wacht en het logo van het besturingssysteem wordt weergegeven, moet u blijven wachten totdat het bureaublad van Microsoft® Windows® wordt weergegeven. Daarna schakelt u de computer uit en probeert u het opnieuw.

 **N.B.:** Met de volgende stappen wordt de opstartvolgorde eenmalig gewijzigd. De volgende keer wordt de computer opgestart volgens de apparaten die zijn opgegeven in het programma voor systeeminstellingen.

3. Wanneer de lijst met opstartbronnen verschijnt, markeert u het **cd/dvd/cd-rw**-station en drukt u op Enter.
4. Kies in het menu dat wordt weergegeven, de optie **Boot from CD-ROM (Opstarten vanaf cd)** en druk op <Enter>.
5. Typ 1 om het cd-menu te starten, en druk op <Enter> om verder te gaan.

## Ondersteuningshulpmiddelen gebruiken

6. Selecteer **Run the Dell 32-bit Diagnostics** (32-bits Dell-diagnostiek uitvoeren) in de genummerde lijst. Als er meerdere versies worden aangegeven, moet u de versie selecteren die op uw computer van toepassing is.
  7. Selecteer de test die u wilt uitvoeren.
  8. Als er tijdens een test een probleem wordt gedetecteerd, wordt er een bericht weergegeven met de foutcode en een beschrijving van het probleem. Schrijf de foutcode en een beschrijving van het probleem op en neem contact op met Dell (zie "Contact opnemen met Dell" op pagina 65).
-  **N.B.:** Het serviceplaatje voor de computer wordt bovenaan in elk testscherm weergegeven. U kunt uw computer aan de hand van de servicetag identificeren als u contact opneemt met Dell.
9. Wanneer de tests voltooid zijn, sluit u het testscherm om terug te keren naar het scherm **Choose An Option (Een optie kiezen)**.
  10. Als u Dell Diagnostics (Dell-diagnostiek) wilt afsluiten en de computer opnieuw wilt opstarten, klikt u op **Exit (Afsluiten)**.
  11. Verwijder de schijf *Drivers and Utilities (Stuur- en hulpprogramma's)*.

# Het besturingssysteem herstellen

U kunt het besturingssysteem van uw computer herstellen door een van de volgende opties te kiezen:

 **WAARSCHUWINGEN:** Als u Dell Factory Image Restore of de schijf van het *besturingssysteem* gebruikt, worden alle gegevensbestanden van uw computer verwijderd. Maak indien mogelijk een back-up van uw gegevensbestanden voordat u deze opties gebruikt.

Optie	Gebruiken
Systeemherstel	als eerste oplossing
Dell DataSafe Local Backup	als het probleem niet met systeemherstel kan worden opgelost
Middelen voor systeemherstel	als het gebruik van systeemherstel en DataSafe Local Backup onmogelijk is door een fout in het besturingssysteem als u het fabrieksimage op een nieuw geïnstalleerde vaste schijf installeert
Dell Factory Image Restore	om de computer terug te zetten in de toestand waarin deze verkeerde toen u de computer kreeg
<i>Schijf Besturingssysteem</i>	om alleen het besturingssysteem opnieuw op uw computer te installeren

 **N.B.:** De schijf *Operating System (Besturingssysteem)* is mogelijk niet met uw computer meegeleverd.



# Stelselherstel

De besturingssystemen van Windows bieden een optie Stelselherstel, waarmee u uw computer terug kunt zetten naar een eerdere besturingsstatus (zonder dat dit van invloed is op uw gegevensbestanden) als de computer niet meer goed functioneert na wijzigingen aan de hardware, software of andere systeeminstellingen. Alle wijzigingen die Stelselherstel in uw computer aanbrengt, kunnen volledig ongedaan worden gemaakt.

 **WAARSCHUWINGEN: Maak regelmatig een back-up van uw gegevensbestanden. Uw gegevensbestanden worden door Stelselherstel niet gecontroleerd of hersteld.**

 **N.B.:** De procedures in dit document zijn van toepassing op de standaardweergave van Windows, dus mogelijk zijn ze niet van toepassing als u op uw Dell™ computer voor de klassieke weergave hebt gekozen.

## Stelselherstel starten

1. Klik op **Start** .
2. Typ *Stelselherstel* in het vak Zoekopdracht starten en druk op <Enter>.  
 **N.B.:** Het venster **Gebruikersaccountbeheer** wordt mogelijk weergegeven. Als u een beheerder op de computer bent, klikt u op **Doorgaan**; neem anders contact op met de beheerder om met de gewenste actie door te gaan.
3. Klik op **Volgende** en volg de instructies op het scherm.

Als het probleem niet kan worden verholpen met Stelselherstel, moet u mogelijk het laatste systeemherstel ongedaan maken.

## Het laatste systeemherstel ongedaan maken

 **N.B.:** Voordat u het laatste systeemherstel ongedaan maakt, dient u alle geopende bestanden en programma's af te sluiten. Wijzig, open en verwijder geen bestanden of programma's totdat het systeemherstel is voltooid.

1. Klik op **Start** .
2. Typ `Systeemherstel` in het vak Zoekopdracht starten en druk op <Enter>.
3. Klik op **Systeemherstel ongedaan maken** en klik op **Volgende**.

## Dell DataSafe Local Backup

 **WAARSCHUWINGEN:** Als u Dell DataSafe Local Backup gebruikt, worden alle toepassingen en stuurprogramma's verwijderd die u na aanschaf van uw computer hebt geïnstalleerd. Maak reservekopieën van toepassingen die op uw computer zijn geïnstalleerd voordat u Dell DataSafe Local Backup gebruikt. Gebruik Dell DataSafe Local Backup alleen als Systeemherstel het probleem met het besturingssysteem niet heeft opgelost.

 **WAARSCHUWINGEN:** Hoewel Dell Datasafe Local Backup de gegevensbestanden op uw computer ongemoeid zou moeten laten, wordt aanbevolen een reservekopie van uw gegevensbestanden te maken voordat u Dell DataSafe Local Backup gebruikt.

## Het besturingssysteem herstellen

-  **N.B.:** Dell DataSafe Local Backup is mogelijk niet in alle regio's beschikbaar.
-  **N.B.:** Indien Dell DataSafe Local Backup niet op uw computer is geïnstalleerd, gebruikt u Dell Factory Image Restore (zie 'Dell Factory Image Restore' op pagina 55) om het besturingssysteem te herstellen.

U kunt Dell DataSafe Local Backup gebruiken om de oorspronkelijke status van uw vaste schijf te herstellen met behoud van de gegevensbestanden. Dit is de status op het moment dat u de computer kocht.

Met Dell DataSafe Local Backup kunt u:

- een reservekopie maken en uw computer naar een eerdere status terugzetten;
- middelen voor systeemherstel maken.

## Dell DataSafe Local Backup Basic

Het fabrieksimage herstellen met behoud van de gegevensbestanden:

1. Schakel de computer uit.
2. Koppel alle apparaten (USB-station, printer, etc.) los die op de computer zijn aangesloten en verwijder alle onlangs toegevoegde interne hardware.

 **N.B.:** Koppel het beeldscherm, het toetsenbord, de muis of de netadapter niet los.

3. Zet de computer aan.
4. Druk wanneer het DELL™-logo verschijnt herhaaldelijk op <F8> om het venster **Geavanceerde opstartopties** te openen.

 **N.B.:** Als u te lang wacht en het logo van het besturingssysteem wordt weergegeven, moet u blijven wachten totdat het bureaublad van Microsoft® Windows® wordt weergegeven. Daarna schakelt u de computer uit en probeert u het opnieuw.

5. Selecteer **Repair Your Computer (Uw computer herstellen)**.
6. Selecteer **Dell DataSafe Restore and Emergency Backup** in het menu **System Recovery Options (Opties voor systeemherstel)** en volg de instructies op het scherm.

 **N.B.:** Het herstelproces kan een uur of langer in beslag nemen, afhankelijk van de hoeveelheid gegevens die moet worden hersteld.

 **N.B.:** Raadpleeg voor meer informatie het Knowledge Base-artikel 353560 op [support.dell.com](http://support.dell.com).

## Opwaarderen naar Dell DataSafe Local Backup Professional

 **N.B.:** Mogelijk is Dell DataSafe Local Backup Professional op uw computer geïnstalleerd indien u dit bij aankoop van de computer hebt besteld.

Dell DataSafe Local Backup Professional biedt aanvullende functies waarmee u:

- reservekopieën kunt maken en uw computer kunt herstellen op basis van bestandstypen;
- reservekopieën van bestanden op een lokaal opslagapparaat kunt bewaren;
- automatische back-ups kunt plannen.

Opwaarderen naar Dell DataSafe Local Backup Professional:

1. Dubbelklik op het pictogram voor Dell DataSafe Local Backup  op de taakbalk.
2. Klik op **UPGRADE NOW!**
3. Volg de instructies op het scherm om de upgrade te voltooien.

## Middelen voor systeemherstel

 **WAARSCHUWINGEN: Hoewel middelen voor systeemherstel de gegevensbestanden op uw computer ongemoeid zouden moeten laten, wordt aanbevolen een reservekopie van uw gegevensbestanden te maken voordat u de middelen voor systeemherstel gebruikt.**

U kunt de middelen voor systeemherstel gebruiken (gemaakt tijdens Dell DataSafe Local Backup) om de oorspronkelijke status van uw vaste schijf te herstellen met behoud van de gegevensbestanden. Dit is de status op het moment dat u de computer kocht.

Gebruik de middelen voor systeemherstel indien:

- de herstelopties die op uw computersysteem zijn geïnstalleerd, niet kunnen worden gebruikt vanwege een fout in het besturingssysteem;
- gegevens niet kunnen worden hersteld vanwege een storing aan de vaste schijf.

Het fabrieksimage van uw computer herstellen met behulp van middelen voor systeemherstel:

1. Plaats de schijf voor systeemherstel in de computer of steek de USB-stick in een vrije poort. Start de computer vervolgens op.
2. Druk op <F12> zodra het DELL™-logo verschijnt.

 **N.B.:** Als u te lang wacht en het logo van het besturingssysteem wordt weergegeven, moet u blijven wachten totdat het bureaublad van Microsoft® Windows® wordt weergegeven. Daarna schakelt u de computer uit en probeert u het opnieuw.

3. Selecteer het gewenste opstartapparaat uit de lijst en druk op <Enter>.
4. Volg de instructies op het scherm om het herstelproces te voltooien.



## Dell Factory Image Restore

 **WAARSCHUWINGEN:** Met Dell Factory Image Restore worden alle gegevens op de harde schijf permanent verwijderd. Ook worden alle toepassingen en stuurprogramma's verwijderd die u hebt geïnstalleerd nadat u de computer hebt ontvangen. Maak, indien mogelijk, een back-up van de gegevens voordat u deze optie gebruikt. Gebruik Dell Factory Image Restore alleen als Systeemherstel het probleem met het besturingssysteem niet heeft opgelost.

-  **N.B.:** Dell Factory Image Restore is in sommige landen of op sommige computers mogelijk niet beschikbaar.
-  **N.B.:** Indien Dell Factory Image Restore niet op uw computer is geïnstalleerd, gebruikt u Dell DataSafe Local Backup (zie "Dell DataSafe Local Backup" op pagina 51) om het besturingssysteem te herstellen.

Gebruik Dell Factory Image Restore alleen als laatste redmiddel om uw besturingssysteem te herstellen. Met deze optie herstelt u de staat van de vaste schijf waarin deze verkeerde toen u de computer kocht. Alle programma's en bestanden die u hebt toegevoegd nadat u de computer hebt gekocht —inclusief gegevensbestanden— worden permanent van de vaste schijf verwijderd. Gegevensbestanden zijn onder andere documenten, spreadsheets, e-mailberichten, digitale foto's en muziekbestanden. Maak zo mogelijk een back-up van alle gegevens voordat u Factory Image Restore gebruikt.

### Dell Factory Image Restore uitvoeren

1. Zet de computer aan.
2. Druk wanneer het DELL™-logo verschijnt herhaaldelijk op <F8> om het venster **Geavanceerde opstartopties** te openen.

## Het besturingssysteem herstellen

 **N.B.:** Als u te lang wacht en het logo van het besturingssysteem wordt weergegeven, moet u blijven wachten totdat het bureaublad van Microsoft® Windows® wordt weergegeven. Daarna schakelt u de computer uit en probeert u het opnieuw.

**3. Selecteer Uw computer herstellen.**

Het venster **Opties voor systeemherstel** wordt weergegeven.

**4. Selecteer een toetsenbordindeling en klik op Volgende.**

**5. Als u toegang wilt tot de herstelopties, moet u zich aanmelden als een lokale gebruiker.** Als u toegang wilt tot de opdrachtprompt, typt u `administrator` in het veld **Gebruikersnaam** en klikt u op **OK**.

**6. Klik op Dell Factory Image Restore.**

Het welkomtscherm van **Dell Factory Image Restore** wordt weergegeven.

 **N.B.:** Afhankelijk van uw configuratie moet u mogelijk eerst **Dell Factory Tools** kiezen en pas daarna **Dell Factory Image Restore**.

**7. Klik op Volgende.** Het scherm **Confirm Data Deletion** (Verwijderen van gegevens bevestigen) wordt weergegeven.

 **N.B.:** Als u niet verder wilt gaan met Factory Image Restore, klikt u op **Cancel (Annuleren)**.

**8. Klik op het selectievakje om te bevestigen dat u wilt doorgaan met het opnieuw formatteren van de vaste schijf en het herstel van de fabrieksinstellingen van de systeemsoftware, en klik op Next (Volgende).**

Het herstelproces begint en kan vijf minuten of meer in beslag nemen. Er wordt een bericht weergegeven wanneer het besturingssysteem en de standaardfabriekstoepassingen zijn hersteld.

**9. Klik op Finish (Voltooien)** om de computer opnieuw op te starten.

# Hulp verkrijgen

Als u een probleem met de computer ondervindt, kunt u de volgende stappen uitvoeren om een diagnose van het probleem te stellen en het op te lossen:

1. Zie “Problemen oplossen” op pagina 33 voor informatie en procedures met betrekking tot uw computerprobleem.
2. Zie “Dell Diagnostics (Dell-diagnostiek)” op pagina 44 voor procedures voor het uitvoeren van Dell Diagnostics (Dell-diagnostiek).
3. Vul de diagnostische checklist in op pagina 64.
4. Gebruik het uitgebreide scala aan online services van Dell (**op support.dell.com**) voor hulp tijdens de installatie en bij het oplossen van problemen. Zie “Online Services” op pagina 59 voor een uitgebreidere lijst met online services van Dell Support.
5. Als het probleem niet met behulp van de voorgaande stappen kan worden opgelost, gaat u naar “Contact opnemen met Dell” op pagina 65.

 **N.B.:** Bel Dell Support vanaf een telefoon in de buurt van de computer, zodat de ondersteuningsmedewerkers u kunnen assisteren tijdens de benodigde procedures.

 **N.B.:** De code voor express-service is mogelijk niet in alle landen beschikbaar.

Wanneer het automatische telefoonsysteem van Dell u daarom vraagt, voert u de code voor express-service in om het gesprek rechtstreeks naar de juiste ondersteuningsmedewerker te leiden. Als u niet over een code voor express-service beschikt, opent u de map **Dell Accessories (Dell-accessoires)**, dubbelklikt u op het pictogram **Express Service Code (Code**

## Hulp verkrijgen

voor **express-service**) en volgt u de instructies op het scherm.

 **N.B.:** Sommige van de onderstaande services zijn mogelijk niet beschikbaar in locaties buiten de Verenigde Staten. Bel uw plaatselijke vertegenwoordiger van Dell voor informatie over beschikbaarheid van deze services.

## Technische ondersteuning en klantenservice

De technische ondersteuning van Dell staat klaar voor al uw vragen met betrekking tot hardware van Dell. Onze ondersteuningsmedewerkers maken gebruik van diagnostische functionaliteit op de computer voor snelle, nauwkeurige antwoorden.

Zie “Voordat u belt” op pagina 63 als u contact wilt opnemen met de ondersteuningsafdeling van Dell en raadpleeg vervolgens de contactgegevens voor uw regio, of ga naar **[support.dell.com](http://support.dell.com)**.

## DellConnect

DellConnect™ is een eenvoudig hulpmiddel waarmee de ondersteuningsmedewerkers van Dell met een breedbandverbinding online toegang krijgen tot uw computer, zodat zij het probleem onder uw toezicht kunnen diagnosticeren en herstellen. Ga voor meer informatie naar **[support.dell.com/dellconnect](http://support.dell.com/dellconnect)**.

## Online services

Meer informatie over de producten en diensten van Dell is beschikbaar op de volgende websites:

- **[www.dell.com](http://www.dell.com)**
- **[www.dell.com/ap](http://www.dell.com/ap)** (alleen landen in Azië/aan de Grote Oceaan)
- **[www.dell.com/jp](http://www.dell.com/jp)** (alleen Japan)
- **[www.euro.dell.com](http://www.euro.dell.com)** (alleen Europa)
- **[www.dell.com/la](http://www.dell.com/la)** (landen in Latijns-Amerika en het Caribisch gebied)
- **[www.dell.ca](http://www.dell.ca)** (alleen Canada)

Via de volgende websites en e-mailadressen kunt u contact opnemen met Dell Support:

### Dell Support-websites

- **[support.dell.com](http://support.dell.com)**
- **[support.jp.dell.com](http://support.jp.dell.com)** (alleen Japan)
- **[support.euro.dell.com](http://support.euro.dell.com)** (alleen Europa)

### E-mailadressen voor Dell Support

- **mobile\_support@us.dell.com**
- **support@us.dell.com**
- **la-techsupport@dell.com** (alleen landen in Latijns-Amerika en het Caribisch gebied)
- **apsupport@dell.com** (alleen landen in Azië/aan de Grote Oceaan)

### E-mailadressen van Dell Marketing en Sales

- **apmarketing@dell.com** (alleen landen in Azië/aan de Grote Oceaan)
- **sales\_canada@dell.com** (alleen Canada)

### Anonieme FTP (File Transfer Protocol)

- **ftp.dell.com**

Meld u aan als gebruiker: `anonymous` en gebruik uw e-mailadres als wachtwoord.

## Geautomatiseerde bestelstatusservice

U kunt de status van de door u bestelde Dell-producten raadplegen via **support.dell.com** of bellen met de geautomatiseerde bestelstatusservice. Via een opgenomen boodschap wordt u gevraagd de gegevens in te voeren die nodig zijn om uw bestelling en de status ervan te vinden. Zie 'Contact opnemen met Dell' op pagina 65 voor het telefoonnummer voor uw regio.

Als er problemen met uw bestelling zijn, zoals ontbrekende onderdelen, verkeerde onderdelen of onjuiste facturering, neemt u contact op met Dell. Houd uw factuur of pakbon bij de hand wanneer u belt. Zie 'Contact opnemen met Dell' op pagina 65 voor het telefoonnummer voor uw regio.

## Productinformatie

Als u informatie over andere Dell-producten nodig hebt of een bestelling wilt plaatsen, kunt u de website van Dell bezoeken op



**www.dell.com**. Zie 'Contact opnemen met Dell' op pagina 65 voor het telefoonnummer voor uw regio of het nummer van een verkoopspecialist.

## Items retourneren voor reparatie of restitutie onder de garantie

Bereid alle items die voor reparatie of restitutie worden teruggezonden als volgt voor:

- ✍ **N.B.:** denk eraan om een back-up te maken van alle gegevens op de vaste schijf en op eventuele andere opslagapparaten in het product voordat u het product naar Dell terugstuurt. Verwijder alle vertrouwelijke, particuliere en persoonlijke gegevens evenals verwisselbare media, zoals cd's en mediakaarten. Dell is niet verantwoordelijk voor vertrouwelijke, particuliere of persoonlijke gegevens, verloren of beschadigde gegevens of beschadigde of verloren verwijderbare media die zich op/ in de teruggestuurde computer bevinden.

## Hulp verkrijgen

1. Neem telefonisch contact op met Dell voor een RMA-nummer voor toegestane artikelretour. Noteer dit nummer op een duidelijk zichtbare plaats op de doos. Zie 'Contact opnemen met Dell' op pagina 65 voor het telefoonnummer voor uw regio.
2. Voeg een kopie van de factuur toe en een brief waarin u de reden voor de retournering beschrijft.
3. Voeg een kopie van de diagnostische checklist toe (zie 'Diagnostische checklist' op pagina 64) om aan te geven welke tests u hebt uitgevoerd en welke foutberichten door Dell Diagnostics (Dell-diagnostiek) werden gerapporteerd (zie 'Dell Diagnostics' op pagina 44).
4. Stuur alle accessoires mee die bij het geretourneerde item/de geretourneerde items behoren, zoals netadapter, software, handleidingen en dergelijke, als u voor restitutie in aanmerking wilt komen.
5. Verpak de apparatuur die u terugstuurt in de oorspronkelijke of een vergelijkbare verpakking.
  -  **N.B.:** De verzendkosten zijn voor uw rekening. U bent ook verantwoordelijk voor het verzekeren van de geretourneerde producten en aansprakelijk voor het risico van eventueel verlies tijdens het retourneren van de items naar Dell. Pakketten die onder rembours worden verzonden, worden niet geaccepteerd.
  -  **N.B.:** Als niet aan de bovenstaande voorwaarden wordt voldaan, zullen de geretourneerde producten bij het magazijn van Dell worden geweigerd en aan u worden geretourneerd.



## Voordat u belt

-  **N.B.:** Zorg ervoor dat u uw code voor express-service bij de hand hebt wanneer u telefonisch contact met Dell opneemt. Met behulp van deze code kan het geautomatiseerde telefoonsysteem van Dell Support uw gesprek efficiënter naar de juiste persoon doorschakelen. Mogelijk wordt u gevraagd naar uw servicetag.

### Het serviceplaatje zoeken

Het serviceplaatje voor uw computer is te vinden op een label onder aan de computer.

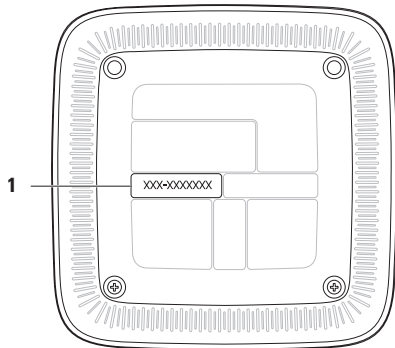

- 1 Servicetag/code voor express-service

## Hulp verkrijgen

Vergeet niet de diagnostische checklist in te vullen. Zet indien mogelijk uw pc aan voordat u contact met Dell opneemt voor ondersteuning en bel vanaf een locatie in de buurt van de computer. Mogelijk wordt u gevraagd om enkele opdrachten in te voeren via het toetsenbord, informatie op te geven tijdens het uitvoeren van procedures of andere stappen op het gebied van probleemoplossing uit te voeren die alleen mogelijk zijn vanaf de pc in kwestie. Zorg ervoor dat u de documentatie van de computer bij de hand hebt.

### Diagnostische controlelijst

- Naam:
- Datum:
- Adres:
- Telefoonnummer:
- Servicetag en code voor express-service (bevinden zich op een sticker aan de onderzijde van uw computer):
- RMA-nummer voor artikelretour (indien verstrekt door een ondersteuningsmedewerker van Dell):
- Besturingssysteem en versie:
- Apparaten:
- Uitbreidingskaarten:
- Bent u op een netwerk aangesloten? Ja/Nee
- Netwerk, versie en netwerkadapter:
- Programma's en versies:

Raadpleeg de documentatie die bij uw besturingssysteem werd geleverd om de inhoud van de opstartbestanden van de computer te bepalen. Als de pc op een printer is aangesloten, kunt u de bestanden afdrucken. Als dit niet het geval is, noteert u de inhoud van elk bestand voordat u telefonisch contact met Dell opneemt.

- Foutbericht, pieptooncode of diagnostische code:
- Beschrijving van probleem en uitgevoerde probleemoplossingsprocedures:

## Contact opnemen met Dell

Klanten in de VS kunnen bellen met 800-WWW-DELL (800-999-3355).

 **N.B.:** Als u niet over een actieve internetverbinding beschikt, kunt u contactgegevens vinden op de factuur, de pakbon of in de productcatalogus van Dell.

Dell biedt verschillende online en telefonische ondersteuningsservices en -mogelijkheden. De beschikbaarheid hiervan verschilt per land en product. Sommige services zijn mogelijk niet in uw regio beschikbaar.

U neemt als volgt contact op met Dell voor zaken op het gebied van verkoop, ondersteuning of klantenservice:

1. Ga naar **[www.dell.com/contactdell](http://www.dell.com/contactdell)**.
2. Selecteer uw land of regio.
3. Selecteer de koppeling van de gewenste dienst of ondersteuning.
4. Selecteer de gewenste methode om contact op te nemen met Dell.

# Meer informatie en bronnen

Als u het volgende wilt doen:	Gebruikt of raadpleegt u:
het besturingssysteem opnieuw installeren.	"Middelen voor systeemherstel" op pagina 54.
een diagnostisch programma voor de computer uitvoeren	"Dell Diagnostics (Dell-diagnostiek)" op pagina 44
systeemsoftware opnieuw installeren	"My Dell Downloads" op pagina 41
meer informatie krijgen over het Microsoft® Windows®-besturingssysteem en -functies	<b>support.dell.com</b>
de computer upgraden met nieuwe of extra geheugenmodules of een nieuwe vaste schijf installeren.	de <i>Onderhoudshandleiding</i> op <b>support.dell.com/manuals</b>
een versleten of defect onderdeel vervangen.	 <b>N.B.:</b> In sommige landen is de garantie niet meer geldig als u de computer openmaakt en onderdelen vervangt. Controleer de garantievoorwaarden en het retourbeleid voordat u de computer openmaakt.

### Als u het volgende wilt doen:

---

informatie zoeken over de aanbevolen procedures op het gebied van veiligheid voor uw computer.

garantiegegevens, voorwaarden (alleen VS), veiligheidsinstructies, informatie over regelgeving en ergonomie en de gebruiksrechtovereenkomst bekijken.

servicetag/code voor express-service zoeken: u hebt de servicetag nodig om uw computer aan te melden op **support.dell.com** of om contact op te nemen met de technische ondersteuning.

### Gebruikt of raadpleegt u:

---

de documentatie over veiligheid en regelgeving die bij uw computer is geleverd en de startpagina over naleving van de wet op: **[www.dell.com/regulatory\\_compliance](http://www.dell.com/regulatory_compliance)**.

de onderzijde van uw computer het Dell Support Center zoeken. U start het Dell Support Center door te klikken op het pictogram  op de taakbalk.

**Als u het volgende wilt doen:**

stuurprogramma's en downloads zoeken;  
readme-bestanden.

technische ondersteuning en  
productondersteuning invoeren

de bestelstatus van nieuwe aankopen  
controleren

oplossingen en antwoorden op algemene  
vragen zoeken

de meeste recente informatie voor  
technische wijzigingen in de computer of  
geavanceerde technische naslaginformatie  
voor computertechnici en ervaren gebruikers  
zoeken.

**Gebruikt of raadpleegt u:**

[support.dell.com](http://support.dell.com)

# Specificaties

Dit gedeelte bevat informatie die u mogelijk nodig hebt als u de computer installeert, stuurprogramma's bijwerkt of de computer uitbreidt.

 **N.B.:** Aanbiedingen kunnen per regio verschillen. Zie voor meer informatie over de configuratie van de computer de computerdocumentatie op de volgende locatie:

*Windows® 7:* **Start**  → **Alle programma's** → **Help-bestanden van Dell.**

*Windows Vista®:* **Start**  → **Help en ondersteuning** → **Dell EDocs.**

## Computermodel

---

Inspiron™ 410

## Computergegevens

---

Processor typen	AMD™ Athlon™ II Dual Core AMD Turion™ II Dual Core AMD Phenom™ II Triple Core AMD Phenom II Quad Core AMD V Series Single Core
Systeemchipset	RS880M+SB820M

## Geheugen

---

Connectors	twee intern toegankelijke SODIMM-connectors
Type geheugen	1066-MHz DDR3 SODIMMs; alleen niet-ECC-geheugen

## Specificaties

### Geheugen

---

Capaciteit geheugenmodules	1 GB, 2 GB en 4 GB
Mogelijke configuraties	1 GB, 2 GB, 3 GB, 4 GB, 6 GB en 8 GB

 **N.B.:** Zie de *Onderhoudshandleiding* op [support.dell.com/manuals](http://support.dell.com/manuals) voor instructies over het upgraden van het geheugen.

### Stations

---

Extern toegankelijk (optie)	één compartiment van 5,25 inch voor een SATA dvd+/-rw Super Multi Drive of Blu-ray Disc™ combo met lade 12,7 mm (optie)
Intern toegankelijk	één 3,5-inch compartiment voor een SATA harde schijf

### Audio

---

Type	geïntegreerd 2.1 kanaals High Definition-audio maximaal 7.1 kanaals digitale audio van S/PDIF (optisch)
------	---

### Communicatie

---

Draadloos (optioneel)	802.11 a/b/g/n; b/g/n
Netwerkadapter	10/100/1000 Ethernet LAN op systeemkaart

### Video

---

Geïntegreerd	ATI Mobility Radeon™ HD 4250
Afzonderlijk (optie)	ATI Mobility Radeon™ HD 5450, 1GB



## Geheugenkaartlezer

---

Ondersteunde kaarten	Secure Digital-kaarten (SD)
	MicroSD-kaarten
	MiniSD-kaarten
	SDHC-kaarten (Secure Digital High Capacity)
	MultiMedia Card (MMC)
	xD-Picture-kaarten
	Memory Stick PRO/Duo-kaarten

## Externe connectors

---

Connectors voorpaneel:

USB	twee USB 2.0-compatibele connectors
Audio	een hoofdtelefoonconnector

## Externe connectors

---

Geheugen-kaartlezer	één 4-in-1-kaartsleuf
IR-sensor (optie)	één
Connectors op de achterkant:	
Netwerk-adapter	één RJ45-connector
USB	twee USB 2.0-compatibele connectors
Audio	één microfoon- en één line-outconnector
S/PDIF	één digitale (optische) S/PDIF-connector
eSATA	twee 7-pins connectors
VGA	één 15-gatsconnector
HDMI	één 19-pins connector

## Specificaties

### Netadapter

---

90 W (E-serie):

 **N.B.:** Ondersteund op modellen met een afzonderlijke grafische kaart (optie).

Ingangsspanning 100-240 V wisselstroom

Ingangsstroom 1,5 A

Ingangsfrequentie 50-60 Hz

Uitgangsstroom 90 W

Uitvoerstroom 4,62 A

Nominale  
uitgangsspanning 19,5 VDC

65 W (E-serie):

Ingangsspanning 100-240 V wisselstroom

Ingangsstroom 1,5/1,6/1,7 A

Ingangsfrequentie 50-60 Hz

### Netadapter

---

Uitgangsstroom 65 W

Uitvoerstroom 3,34 A

Nominale  
uitgangsspanning 19,5 VDC

### Batterij

---

Knoopcelbatterij 3 V CR2032  
lithiumknoopcel

### Fysieke specificaties

---

Hoogte 197,6 mm

Breedte 197,6 mm

Diepte 89 mm

Gewicht 2,0 kg

**Computeromgeving**

Temperatuurbereik:

Gebruik 10°C tot 35°C

Opslag -40°C tot 65°C

Relatieve vochtigheid (maximaal) 20% tot 80% (niet-condenserend)

Maximale trilling (met behulp van een willekeurig vibrerend spectrum dat de gebruikersomgeving simuleert):

Gebruik 0,26 GRMS

Opslag 2,2 GRMS

**Computeromgeving**

Maximale schok (in bedrijf: gemeten met Dell Diagnostics op de vaste schijf en een halve sinuspuls van 2 ms; of niet in bedrijf: gemeten met vaste schijf met geparkeerde koppen en een halve sinuspuls van 26 ms):

Gebruik 40 G gedurende 2 ms met een snelheidsverandering van 51 cm/s

Niet in bedrijf 45 G gedurende 26 ms met een snelheidsverandering van 731,52 cm/s

Hoogte (maximum):

Gebruik -15,2 tot 3048 m

Opslag -15,2 tot 10,668 m

Contaminatieniveau in de lucht G2 of lager, zoals gedefinieerd in ISA-S71.04-1985

# Bijlage

## Kennisgeving over Macrovision

Dit product bevat technologie voor bescherming van het auteursrecht, dat wordt beschermd door methodische claims van bepaalde octrooien in de V.S. en andere rechten voor intellectueel eigendom die in handen zijn van Macrovision Corporation en andere houders van rechten. Gebruik van deze technologie voor bescherming van het auteursrecht moet worden goedgekeurd door Macrovision Corporation en is bestemd voor thuisgebruik en overige vertoning in beperkte kring, tenzij Macrovision Corporation toestemming heeft gegeven voor andere toepassingen. Reverse-engineering of demontage is verboden.

## Informatie over de officiële Mexicaanse NOM-norm (alleen voor Mexico)

De volgende informatie wordt verstrekt in het apparaat/de apparaten die in dit document wordt/ worden beschreven overeenkomstig de vereisten van de officiële Mexicaanse norm (NOM):

### Importeur:

Dell México S.A. de C.V.

Paseo de la Reforma 2620 – Flat 11°

Col. Lomas Altas

11950 México, D.F.

<b>Regelgevingsmodelnummer</b>	<b>Ingangsspanning</b>	<b>Ingangsfrequentie</b>	<b>Nominale uitgangsstroom</b>
D03U	100-240 V	50-60 Hz	3,34/4,62 A

Raadpleeg voor meer informatie de veiligheidsgegevens die bij uw computer zijn geleverd.

Raadpleeg voor meer informatie over veiligheidsrichtlijnen onze website over wet- en regelgeving op [www.dell.com/regulatory\\_compliance](http://www.dell.com/regulatory_compliance).

# Index

## A

aan/uitknop en -lampje **25**

## B

bellen met Dell **63**

bestelstatus **60**

## C

cd's, afspelen en maken **29**

chipset **69**

code voor express-service **57**

computermogelijkheden **29**

contact opnemen met Dell **65**

## D

DataSafe Local Backup **51**

DellConnect **59**

**76**

Dell Diagnostics (Dell-diagnostiek) **44**

de schijf uitwerpen **23**

diagnostische controlelijst **64**

draadloze netwerkverbinding **34**

dvd's, afspelen en maken **29**

## E

e-mailadressen

    voor technische ondersteuning **60**

e-mailadressen voor ondersteuning **60**

eSATA-connector **27**

## F

fabrieksimage herstellen **55**

FTP, anoniem aanmelden **60**

**G**

- garantie, retourneren **61**
- Geheugenkaartlezer **23**
- geheugenondersteuning **69**
- geheugenproblemen
  - oplossen **37**

**H**

- hardwareproblemen
  - diagnose **44**
- HDMI-connector **28**
- Het serviceplaatje zoeken **63**

**I**

- internetverbinding **19**
- ISP (internetaanbieder)
  - internetprovider **19**

**K**

- klantenservice **58**

**L**

- lampje van vaste schijf **28**

**N**

- netwerkconnector
  - locatie **27**
- netwerkverbinding
  - oplossen **34**

**O**

- onderdelen voorzijde **22**
- optische audioconnector
  - S/PDIF **27**

## P

- probleemoplosser voor hardware **44**
- problemen oplossen **33**
- problemen, oplossen **33**
- processor **69**
- producten
  - informatie en aanschaf **61**

## S

- Serviceplaatje **63**
- softwareonderdelen **29**
- softwareproblemen **38**
- stuurprogramma's en downloads **68**
- systeemberichten **41**

## T

- technische ondersteuning **58**

## U

- uitwerpknop **23**
- USB 2.0
  - connectors op achterkant **28**
  - connectors op voorkant **23**

## V

- vaste schijf
  - type **70**
- verbinding maken
  - optionele netwerkkabel **14**
- verzenden van producten
  - voor retour of reparatie **61**
- voedingsproblemen, oplossen **35**



## W

websites voor ondersteuning

wereldwijd **59**

Windows

Programmacompatibiliteit, wizard **38**

Windows, opnieuw installeren **49**





Gedruckt in Irland

[www.dell.com](http://www.dell.com) | [support.dell.com](http://support.dell.com)



08KNT4A00